

パンチフォーマー

2024年版



株式会社ファーステック

(掲載価格には消費税は含まれておりません。
掲載価格につきましては、予告なく変更となる可能性があります)

ワイヤーカット用割出台 FT-WPF

WIRE CUT DIVIDING DEVICE

FIRSTEC

台湾製



ステンレススチール製

特長

- 材質:STAVAX製
- 焼き入れ後サブゼロ処理した歪の少ない精密割出台です。
- 15度単位の単能割出と回転ができます。
- 研削・切削・放電・ワイヤー・彫刻・測定に幅広くご使用いただけます。
- 防塵防水IP68仕様

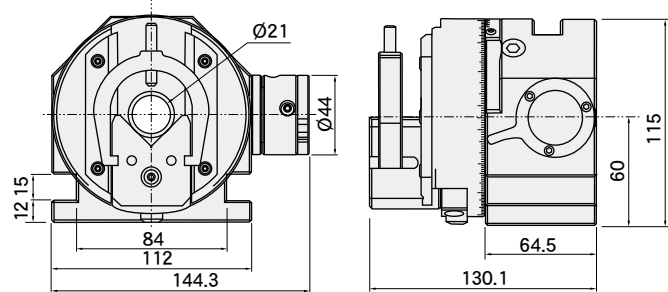

品番	センター高さ	割出数と精度	本体貫通穴	外径把握範囲	回転精度	繰返し精度	重量	価格
FT-WPF	60±0.5mm	24分割、15°±5"	Ø21mm	Ø3-30mm	0.003mm	0.015mm	9.6kg	¥1,176,000

ワイヤーカット用割出台 FT-EPF

WIRE CUT DIVIDING DEVICE BODY ONLY

台湾製

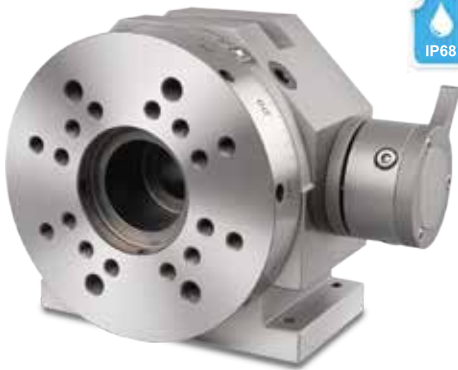

重さ:6.1kg

ステンレススチール製

特長

- 材質:SUS440製
- 焼き入れ後サブゼロ処理した歪の少ない精密割出台です。
- 15度単位の単能割出と回転ができます。
- 研削・切削・放電・ワイヤー・彫刻・測定に幅広くご使用いただけます
- P.29を参照して3爪スクロールチャック、ERコレットチャック、システム3R社製、エロワ社製のチャックを取り付けてください。
- ヘッド交換後は本体とヘッドの心出し作業が必要となります。
- 防塵防水IP68仕様

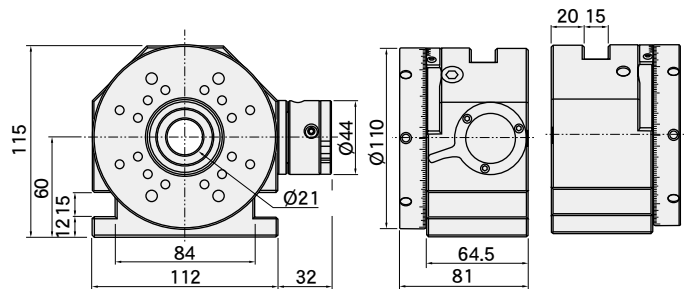

品番	センター高さ	割出数と精度	本体貫通穴	回転精度	繰返し精度	重量	価格
FT-EPF	60±0.5mm	24分割、15°±5"	Ø21mm	0.003mm	0.015mm	6.1kg	¥1,069,000

ワイヤーカット用割出台チャック組み合わせ

WIRE CUT DIVIDING DEVICE-BODY ONLY



台湾製



FT-SC40HD



FT-SER20/32/50HD



FT-3R24HD



FT-3R28HD



FT-EPF

FT-EQC50HD



FT-EQC100HD



FT-EPF-3R24 P31



FT-EPF-EQC50 P31



FT-EPF-3R28 P31



FT-EPF-EQC100 P31



FT-EPF-SC40 P30



FT-EPF-SER20/32/50 P30

※ヘッド交換後は本体とヘッドの心出し作業が必要となります。

ワイヤーカット用割出台(精密3爪チャックタイプ)

WIRE CUT DIVIDING DEVICE



台湾製



特長

- 精密3爪スクロールチャックタイプの非常に高精度な割出台です。
- ステンレス製で防塵防水IP68仕様。
- ダブルベアリング内蔵で、耐久性に優れており、素早く、高い精度で加工物を固定することができます。
- 15度単位の単能割出と回転ができます。
- 研削・切削・放電・ワイヤー・彫刻・測定に幅広くご使用いただけます。

ステンレススチール製

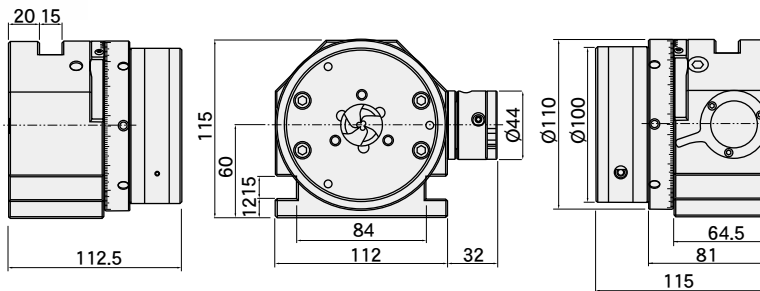

品番	センター高さ	割出数と精度	本体貫通穴	外径把握範囲	回転精度	繰り返し精度	重量	価格
FT-EPF-SC40	60±0.5mm	24分割、15°±5"	Ø21mm	Ø1-25mm	0.003mm	0.003mm	7.6kg	¥1,472,000

ワイヤーカット用割出台(ERコレットタイプ)

WIRE CUT DIVIDING DEVICE

台湾製



特長

- ERコレットタイプの非常に高精度な割出台です。
- 市販のDIN規格ERコレットが使用できます。
- ステンレス製で防塵防水IP68仕様。
- ダブルベアリング内蔵で、耐久性に優れており、素早く、高い精度で加工物を固定することができます。
- 15度単位の単能割出と回転ができます。
- 研削・切削・放電・ワイヤー・彫刻・測定に幅広くご使用いただけます。

ステンレススチール製

※ERコレットとコレットナットはステンレス製ではありません

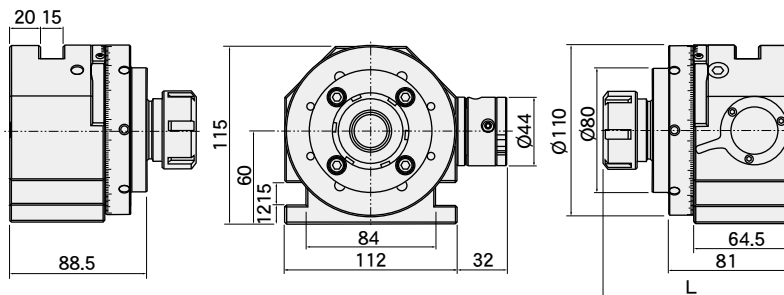

ファーステックERコレット

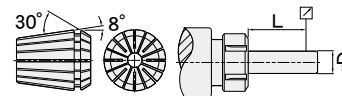

L	D	振れ精度
6	1.0-1.6	0.01mm
10	1.6-3.0	
16	3.0-7.0	
25	7.0-10.0	
40	10.0-18.0	
50	18.0-24.0	
60	24.0-34.0	

※他社メーカーでもDIN規格のERコレットなら使用可能です。互換表はP.52を参照してください。

品番	センター高さ	割出数と精度	本体貫通穴	回転精度	把握可能サイズ	標準付属コレット	L	重量	価格
FT-EPF-SER20	60±0.5mm	24分割 15°±5"	Ø21mm	0.003mm	2.0~13.0mm	3, 4, 6, 8, 10	120	6.9kg	¥1,235,000
FT-EPF-SER32					3.0~20.0mm	4, 8, 12, 16, 20	123.5	7.0kg	¥1,235,000
FT-EPF-SER50					12.0~34.0mm	12, 18, 20, 30, 34	139.5	7.3kg	¥1,268,000

ワイヤーカット用割出機3Rタイプ

WIRE CUT DIVIDING DEVICE WITH 3R CHUCK

システム3Rマニュアルチャック付属



台湾製



特長

- システム3R社のマニュアルチャックが取り付けられています。
- ステンレス製で防塵防水IP68仕様。
- ダブルベアリング内蔵で、耐久性に優れており、素早く、高い精度で加工物を固定することができます。
- 15度単位の単能割出と回転ができます。
- 研削・切削・放電・ワイヤー・彫刻・測定に幅広くご使用いただけます。

3R手動チャック
3R-600.24-Sまたは3R-600.28-S

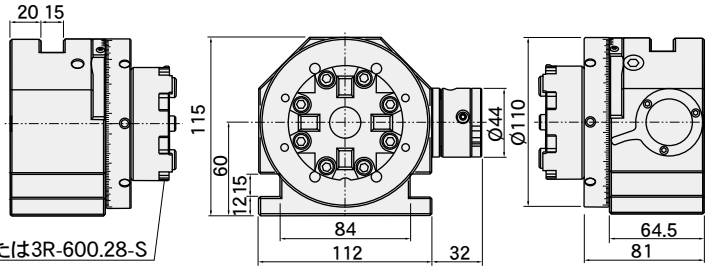

ステンレススチール製

品番	センター高さ	割出数と精度	本体貫通穴	ポジショニングチャック	回転精度	繰り返し精度	重量	価格
FT-EPF-3R24	60±0.5mm	24分割、15°±5"	Ø21mm	3R24	0.003mm	0.003mm	7.2kg	¥1,842,000
FT-EPF-3R28	60±0.5mm	24分割、15°±5"	Ø21mm	3R28	0.003mm	0.003mm	7.3kg	¥1,866,000

ワイヤーカット用割出機エロワタイプ

WIRE CUT DIVIDING DEVICE WITH EROWA CHUCK

エロワクイックチャック付属

台湾製



特長

- エロワ社のクイックチャックが取り付けられています
- ステンレス製で防塵防水IP68仕様。
- ダブルベアリング内蔵で、耐久性に優れており、素早く、高い精度で加工物を固定することができます。
- 15度単位の単能割出と回転ができます。
- 研削・切削・放電・ワイヤー・彫刻・測定に幅広くご使用いただけます。

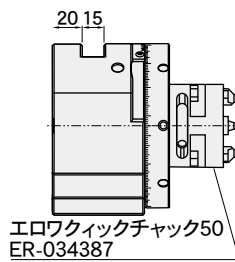

エロワクイックチャック50
ER-034387

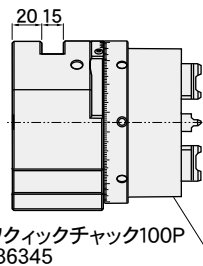
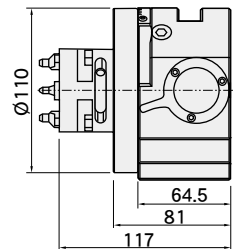
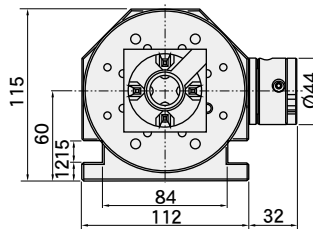

エロワクイックチャック100P
ER-036345

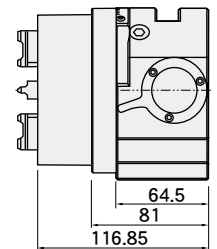
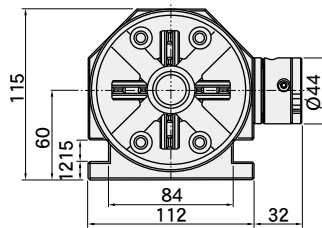

ステンレススチール製

品番	センター高さ	割出数と精度	本体貫通穴	ポジショニングチャック	回転精度	繰り返し精度	重量	価格
FT-EPF-EQC50	60±0.5mm	24分割、15°±5"	Ø21mm	EQC50	0.003mm	0.003mm	6.7kg	¥1,940,000
FT-EPF-EQC100	60±0.5mm	24分割、15°±5"	Ø21mm	EQC100	0.003mm	0.003mm	7.3kg	¥2,325,000

防塵防水型パンチフォーマー

WATER PROOF PRECISION PUNCH FORMER



台湾製



- 特長: ●FT-PFH350は、把握力が強く耐久性に優れています
 ●研削機や放電加工機での使用に適しており、パンチを様々な形に加工できます
 ●センター穴は貫通型で、長尺のパンチやイジェクターピンも適用可能
 ●Vブロックで保持するため、正確に安定してワークを保持し、加工できます
 ●ダブルベアリングを適用し、高度な安定性と正確さを実現しました
 ●単能割出機能により多角形のパンチを正確に固定できます
 ●ステンレス製(Vブロックは高硬度のSKD11製)



- 小さなワークをつかむときでも正確な位置調整が可能なVブロック
- Vブロックの両側についているクランププレートによりVブロックを均等に上下に動かすことができます
- 六角ボルトを緩めることで調節が可能

Vブロックの垂直移動を正確に調整することが可能



加工例

ステンレススチール製



把握可能径
Φ3-Φ38

回転

割出

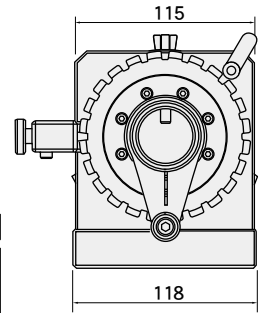
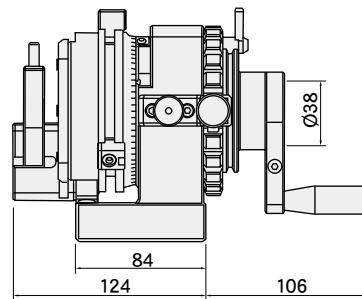
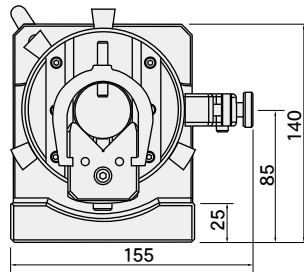

品番	センター高さ	割出数と精度	Vブロック移動量	本体貫通穴	外径把握範囲	把握精度	重量	価格
FT-PFH350	85±0.5mm	24分割、15°±5"	30mm	Ø36mm	Ø3-38mm	0.005mm	10kg	¥1,230,000

防塵防水型パンチフォーマー

WATER PROOF PRECISION PUNCH FORMER

台湾製



- 特長: ●FT-PFH450は、把握力が強く耐久性に優れています
 ●研削機や放電加工機での使用に適しており、パンチを様々な形に加工できます
 ●Vブロックで保持するため、正確に安定してワークを保持し、加工できます
 ●スライドプレートにより水平方向にも動かすことができます
 ●ダブルベアリングを適用し、高度な安定性と正確さを実現しました
 ●単能割出機能により多角形のパンチを正確に固定できます
 ●ステンレス製(Vブロックは高硬度のSKD11製)



- 小さなワークをつかむときでも正確な位置調整が可能なVブロック
- Vブロックの両側についているクランププレートによりVブロックを均等に上下に動かすことができます
- 六角ボルトを緩めることで調節が可能

Vブロックの垂直移動を正確に調整することが可能



加工例

ステンレススチール製

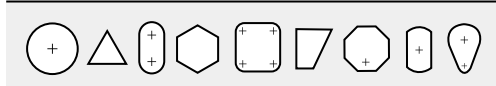

把握可能径
Φ3-Φ38

回転

割出

水平移動

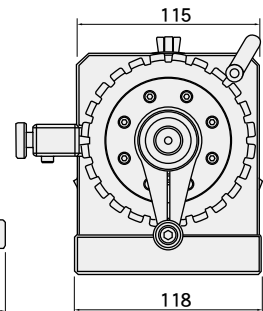
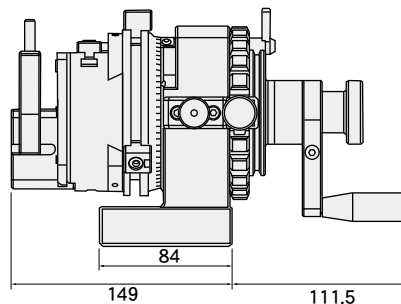
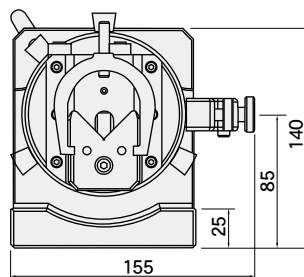

品番	センター高さ	割出数と精度	Vブロック移動量	Vブロック水平移動量	本体貫通穴	外径把握範囲	把握精度	重量	価格
FT-PFH450	85±0.5mm	24分割、15°±5"	38mm	±18mm	なし	Ø3-38mm	0.005mm	12kg	¥1,400,000

防塵防水型ヘッド交換式パンチフォーマー(本体のみ)

WATER PROOF PUNCH FORMER



台湾製



ステンレススチール製

- 特長:
- ステンレス製の防水機能を備えた耐久性の優れた、新しいデザインのパンチフォーマーです
 - 精密なダブルベアリングを採用し、安定性と高い精度を備えた耐久性の高いパンチフォーマーです
 - 組み立てユニットによってクランプ部にSC40、3爪スクロールチャック、ERコレット、システム3Rポジショニングチャック、エロワポジシオンチャックを取り付けることができます

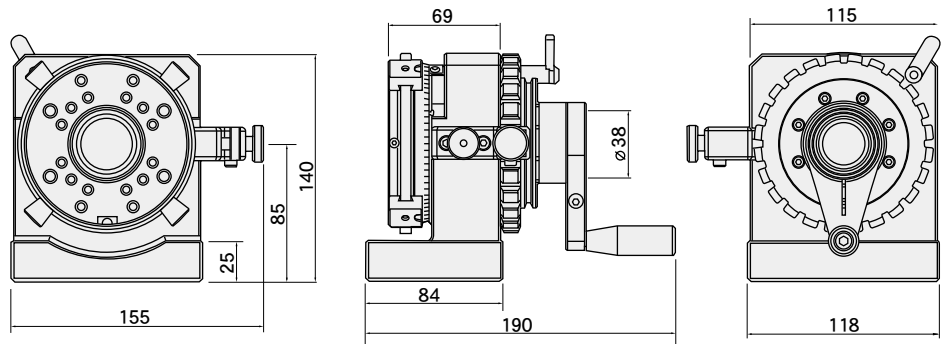

品番	センター高さ	割出数と精度	本体貫通穴	重量	価格
FT-PFH	85±0.5mm	24分割、15°±5"	Ø36mm	7.8kg	¥1,120,000

※クランプ部分についてはついておりません。別売り付属品となります

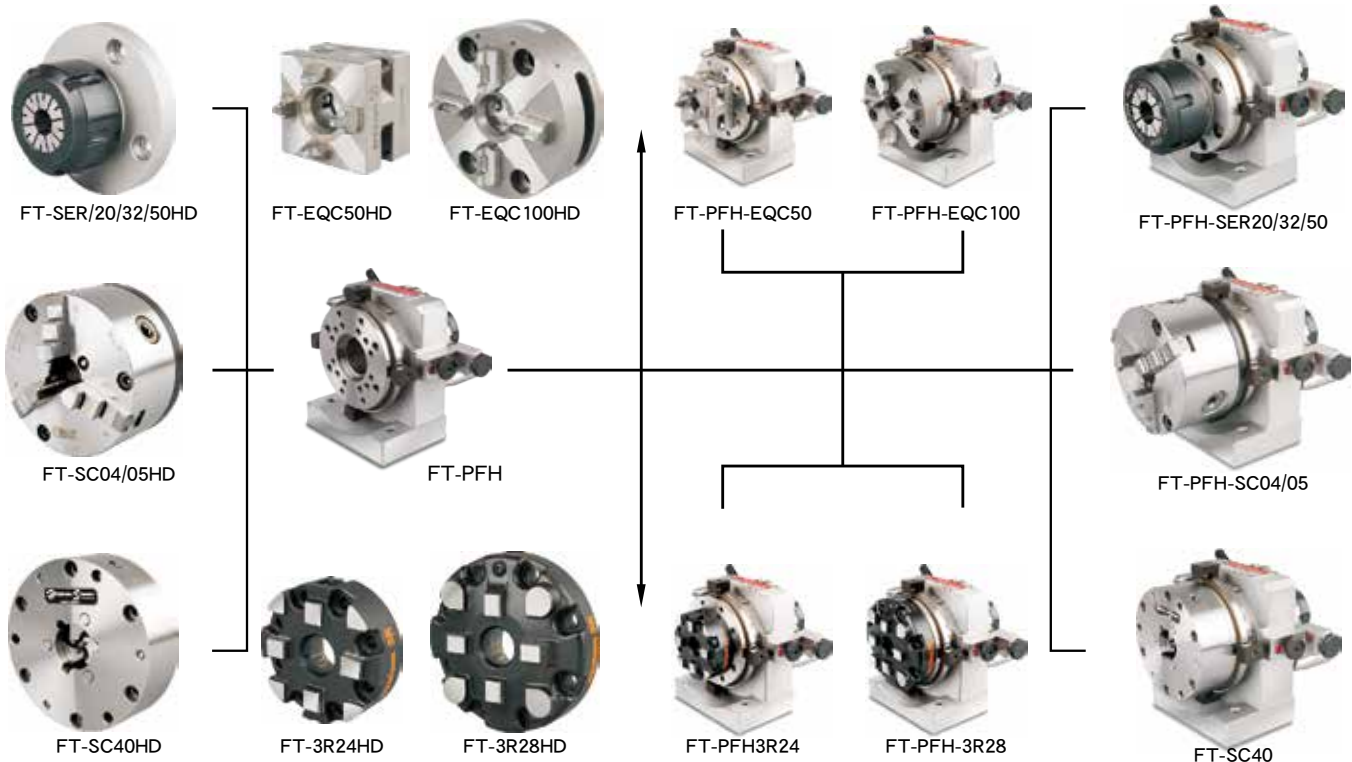

※ヘッド交換後は本体とヘッドの心出し作業が必要となります。

防塵防水型3爪スクロールチャックパンチフォーマー

WATER PROOF PRECISION 3-JAWS PUNCH FORMER



台湾製



- 特長: ●ステンレス製で、防塵防水機能と強固なボディと耐久性を備えています
 ●センター穴は貫通型で、長尺のパンチやイジェクターピンも適用可能
 ●ダブルベアリングを適用し、高度な安定性と正確さを実現しました
 ●単能割出機能により多角形のパンチを正確に製作できます



ステンレススチール製

スクロールチャック部はFCD45

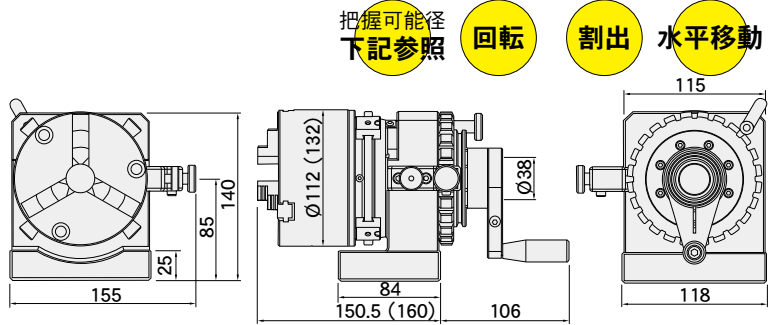

()内の数字はFT-PFH-SC05のサイズです。

品番	センター高さ	割出数と精度	本体貫通穴	チャック部貫通穴	外径把握範囲	内径把握範囲	回転精度	繰り返し精度	重量	価格
FT-PFH-SC04	85±0.5mm	24分割、15°±5"	Ø32mm	Ø32mm	Ø3-90mm	Ø32-84mm	0.003mm	0.015mm	8.8kg	¥1,180,000
FT-PFH-SC05	85±0.5mm	24分割、15°±5"	Ø32mm	Ø32mm	Ø3-110mm	Ø35-110mm	0.003mm	0.015mm	14.8kg	¥1,190,000

防塵防水型超精密スクロールチャックパンチフォーマー

WATER PROOF SUPER PRECISION 3-JAWS PUNCH FORMER

台湾製



- 特長: ●ステンレス製で、防塵防水機能と強固なボディと耐久性を備えています
 ●超精密スクロールチャックによる優れた回転精度、繰り返し精度
 ●センター穴は貫通型で、長尺のパンチやイジェクターピンも適用可能
 ●ダブルベアリングを適用し、高度な安定性と正確さを実現しました
 ●単能割出機能により多角形のパンチを正確に製作できます



ステンレススチール製

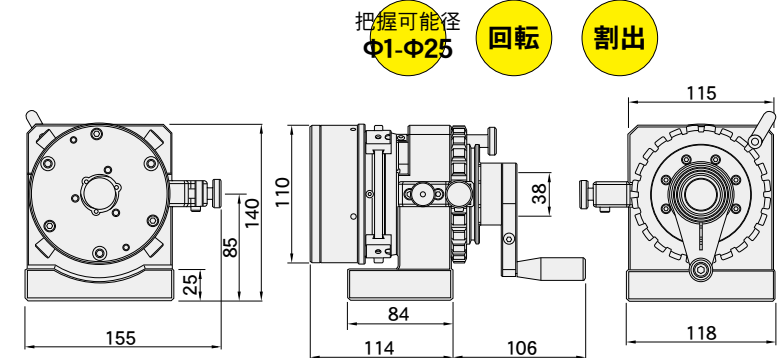

品番	センター高さ	割出数と精度	本体貫通穴	外径把握範囲	回転精度	繰り返し精度	重量	価格
FT-PFH-SC40	85±0.5mm	24分割、15°±5"	Ø25mm	Ø1-25mm	0.003mm	0.003mm	10.0kg	¥1,370,000

防塵防水型ERコレットパンチフォーマー

WATER PROOF PRECISION ER COLLET PUNCH FORMER

台湾製



- 特長: ●ステンレス製で、防塵防水機能と強固なボディと耐久性を備えています
 ●センター穴は貫通型で、長尺のパンチやイジェクターピンも適用可能
 ●ダブルベアリングを適用し、高度な安定性と正確さを実現しました
 ●単能割出機能により多角形のパンチを正確に製作できます
 ●市販のDIN規格ERコレットが使用できます。



ステンレススチール製

ファーステックERコレット

※ERコレットとERコレットナットはステンレス製ではありません

L	D	振れ精度
6	1.0-1.6	0.01mm
10	1.6-3.0	
16	3.0-7.0	
25	7.0-10.0	
40	10.0-18.0	
50	18.0-24.0	
60	24.0-34.0	

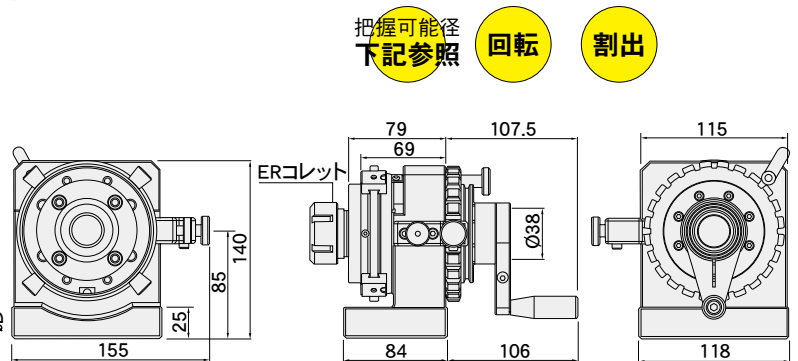
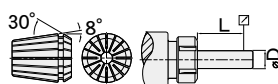

品番	センター高さ	割出数と精度	本体貫通穴	回転精度	把握可能サイズ	標準付属コレット	重量	価格
FT-PFH-SER20	85±0.5mm	24分割 15°±5"	Ø36mm	0.003mm	2.0~13.0mm	3, 4, 6, 8, 10	8.3kg	¥1,130,000
FT-PFH-SER32					3.0~20.0mm	4, 8, 12, 16, 20	8.3kg	¥1,130,000
FT-PFH-SER50					12.0~34.0mm	12, 18, 20, 30, 34	8.4kg	¥1,140,000

※他社メーカーでもDIN規格のERコレットなら使用可能です。
 互換表はP.52を参照してください。

防塵防水型3Rチャックパンチフォーマー

WATER PROOF PUNCH FORMER WITH 3R CHUCK

システム3Rマニュアルチャック付属



- 特長: ●ステンレス製で、防塵防水機能と強固なボディと耐久性を備えています 台湾製
 ●システム3R社のマニュアルチャックが取り付けられています
 ●ダブルベアリングを適用し、高度な安定性と正確さを実現しました
 ●単能割出機能により多角形のパンチを正確に製作できます



把握可能径
下記参照

回転

割出



FT-PFH-3R24

ステンレススチール製



FT-PFH-3R28

ステンレススチール製

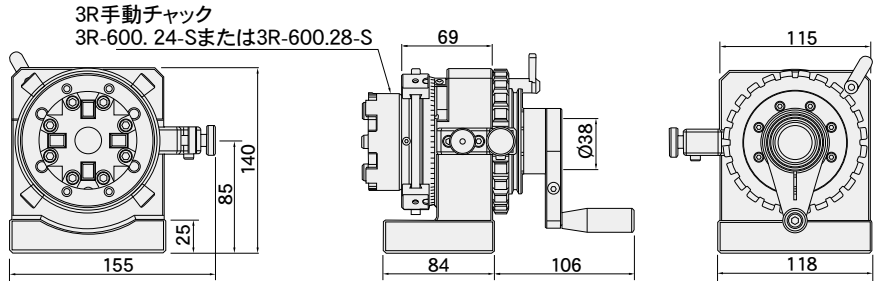

品番	センター高さ	割出数と精度	回転精度	繰返し精度	チャック型式	重量	価格
FT-PFH-3R24	85±0.5mm	24, 15°±5"	0.003mm	0.003mm	3R24	8.4kg	¥1,850,000
FT-PFH-3R28					3R28	8.8kg	¥1,870,000

防塵防水型エロワチャックパンチフォーマー

WATER PROOF PUNCH FORMER WITH EROWA CHUCK

エロワクイックチャック付属

- 特長: ●ステンレス製で、防塵防水機能と強固なボディと耐久性を備えています 台湾製
 ●エロワ社のクイックチャックが取り付けられています
 ●ダブルベアリングを適用し、高度な安定性と正確さを実現しました
 ●単能割出機能により多角形のパンチを正確に製作できます



把握可能径
下記参照

回転

割出



FT-PFH-EQC50

ステンレススチール製



FT-PFH-EQC100

ステンレススチール製

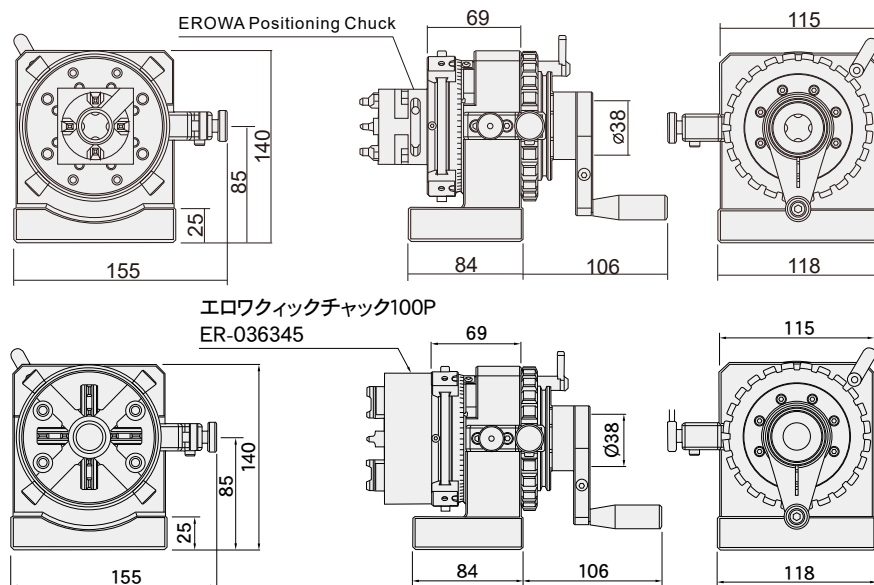

品番	センター高さ	割出数と精度	回転精度	繰返し精度	チャック型式	重量	価格
FT-PFH-EQC50	85±0.5mm	24, 15°±5"	0.003mm	0.003mm	EQC50	8.4kg	¥1,950,000
FT-PFH-EQC100					EQC100	9.8kg	¥2,330,000

防塵防滴型ヘッド交換式モーターパンチフォーマー

WATER PROOF MULTI-FUNCTION MOTOR PUNCH FORMER BODY ONLY



台湾製

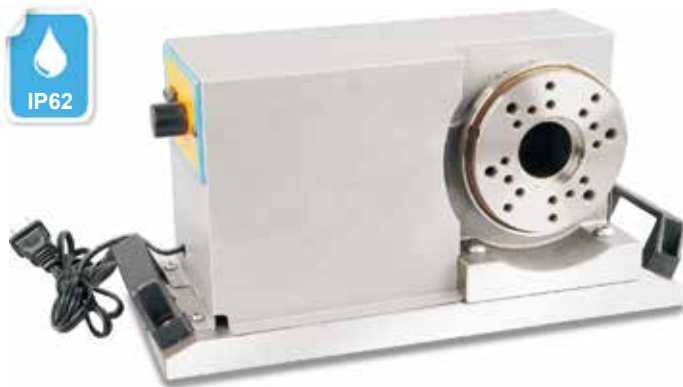

- 特長:
- ステンレス製の防水機能を備えた耐久性の優れた、新しいデザインのパンチフォーマーです
 - 精密なダブルベアリングを採用し、安定性と高い精度を備えた耐久性の高いパンチフォーマーです
 - 組み立てユニットによってクランプ部にSC40、3爪スクロールチャック、ERコレットチャックを取り付けることができます
 - 電源: 単相100V
 - モーター回転数: 50~550min-1
 - 仕様に合わせて取り付けコンポーネントを選択できます

ステンレススチール製

品番	中心高さ	回転精度	電源	重量	価格
FT-PFHM	85mm±0.5mm	0.003mm	AC100V	24kg	¥1,340,000

品番	電源	重量
FT-PFHM	100V	24kg
FT-PFHM-SC40	100V	31kg
FT-PFHM-SC04	100V	25kg
FT-PFHM-SC05	100V	31.5kg
FT-PFHM-SER20	100V	24.9kg
FT-PFHM-SER32	100V	24.8kg
FT-PFHM-SER50	100V	25.7kg

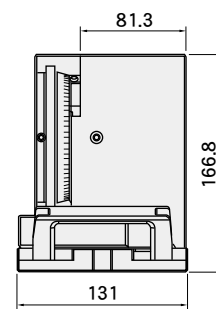
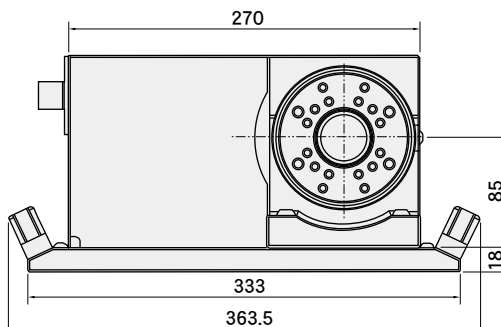
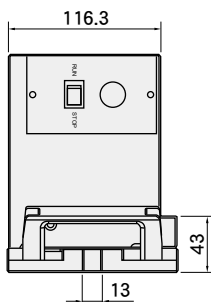

FT-SER20/32/50HD



FT-SC04/05HD



FT-SC40HD



FT-PFHM



FT-PFHM-SER20/32/50



FT-PFHM-SC04/05

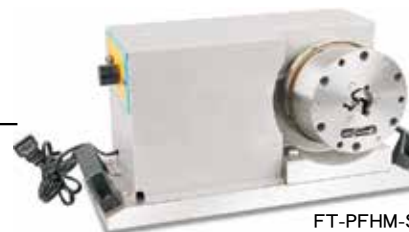

FT-PFHM-SC40

※ヘッド交換後は本体とヘッドの心出し作業が必要となります。

防塵防滴型ヘッド交換式モーターパンチフォーマー

WATER PROOF MOTOR PRECISION PUNCH FORMER WITH 3-JAW CHUCK



ステンレススチール製

- 台湾製
- 特長: ●ステンレス製の防水機能を備えた耐久性の優れた、新しいデザインのパンチフォーマーです
 ●SC40精密3爪チャックにより簡単に早く、しかも正確にクランプすることができます
 ●精密なダブルベアリングを採用し、安定性と高い精度を備えた耐久性の高いパンチフォーマーです
 ●電源: 単相100V
 ●モーター回転数: 50~550min-1

品番	チャック	中心高さ	チャック部貫通穴	把握範囲	回転精度	繰り返し精度	電源	重量	価格
FT-PFHM-SC40	SC40	85mm±0.5mm	Ø25mm	Ø1-25mm	0.003mm	0.003mm	AC100V	31kg	¥1,690,000

防塵防滴型ヘッド交換式モーターパンチフォーマー

WATER PROOF MOTOR PUNCH FORMER WITH 3-JAW CHUCK



ステンレススチール製

- 台湾製
- 特長: ●ステンレス製の防水機能を備えた耐久性の優れた、新しいデザインのパンチフォーマーです
 ●3爪チャックFT-SC04HDにより簡単に早く、しかも正確にクランプすることができます
 ●精密なダブルベアリングを採用し、安定性と高い精度を備えた耐久性の高いパンチフォーマーです
 ●電源: 単相100V
 ●モーター回転数: 50~550min-1

品番	チャック	中心高さ	チャック部貫通穴	把握範囲		回転精度	繰り返し精度	電源	重量	価格
				外径	内径					
FT-PFHM-SC04	SC04	85mm±0.5mm	Ø32mm	Ø3-90mm	Ø32-84mm	0.003mm	0.015mm	AC100V	25kg	¥1,490,000
FT-PFHM-SC05	SC05	85mm±0.5mm	Ø32mm	Ø3-110mm	Ø35-110mm	0.003mm	0.015mm	AC100V	31.5kg	¥1,500,000

防塵防滴型ヘッド交換式モーターパンチフォーマー

WATER PROOF MOTOR PUNCH FORMER WITH ER COLLETS CHUCK



ステンレススチール製

- 台湾製
- 特長: ●ステンレス製の防水機能を備えた耐久性の優れた、新しいデザインのパンチフォーマーです
 ●把握部がERコレットのため、最小2mmから最大34mmまでの直径のワークを正確に、早く把握することができます、心出し作業も不要です
 ●精密なダブルベアリングを採用し、安定性と高い精度を備えた耐久性の高いパンチフォーマーです
 ●電源: 単相100V
 ●モーター回転数: 50~550min-1

ファーステックERコレット

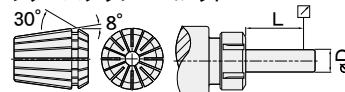

L	D	振れ精度
6	1.0-1.6	0.01mm
10	1.6-3.0	
16	3.0-7.0	
25	7.0-10.0	
40	10.0-18.0	
50	18.0-24.0	
60	24.0-34.0	

※他社メーカーでもDIN規格のERコレットなら使用可能です。互換表はP.52を参照してください。

品番	センター高さ	電圧	回転精度	把握可能サイズ	標準付属コレット	重量	価格
FT-PFHM-SER20	85±0.5mm	AC100V	0.003mm	2.0~13.0mm	3, 4, 6, 8, 10	24.9kg	¥1,450,000
FT-PFHM-SER32				3.0~20.0mm	4, 8, 12, 16, 20	24.8kg	¥1,450,000
FT-PFHM-SER50				12.0~34.0mm	12, 18, 20, 30, 34	25.7kg	¥1,480,000

微調整式大型パンチフォーマー

PRECISION PUNCH FORMER (BIG TYPE)



台湾製



- 特長:
- FT-PFH500は、微調整機能付きで、把握力が強く耐久性に優れています
 - センター穴は開いていません。
 - Vブロックで保持するため、正確に安定してワークを保持し、加工できます
 - スライドプレートにより水平方向にも動かすことができます
 - ダブルベアリングを適用し、高度な安定性と正確さを実現しました
 - 単能割出機能により多角形のパンチを正確に製作できます

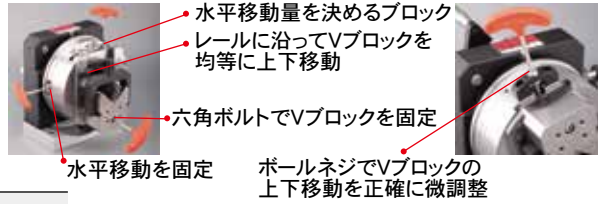

加工例

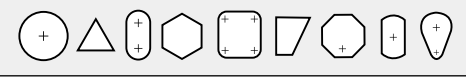

把握可能径 $\Phi 3 - \Phi 69.5$ 回転 割出 水平移動

品番	FT-PFH500
センター高さ	130±0.5mm
割出数と精度	24、15°±5"
本体貫通穴	なし
Vブロック把握範囲	Ø3-69.5mm
Vブロック移動量	48mm
Vブロック水平移動量	±30mm
把握精度	0.005mm
重量	27kg
価格	¥1,830,000

大型パンチフォーマー

PUNCH FORMER WITH 3-JAW CHUCK (BIG TYPE)

台湾製



- 特長:
- FT-PFH600は、把握力が強く耐久性に優れています
 - センター穴は貫通型で、長尺のパンチやイジェクターピンも適用可能
 - ダブルベアリングを適用し、高度な安定性と正確さを実現しました
 - 単能割出機能により多角形のパンチを正確に製作できます

把握可能径 $\Phi 4 - \Phi 160$ 回転 割出

品番	FT-PFH600
センター高さ	130±0.5mm
割出数と精度	24、15°±5"
本体貫通穴	Ø45mm
外径把握範囲	Ø4-160mm
内径把握範囲	Ø48-150mm
回転精度	0.003mm
繰り返し精度	0.015mm
重量	27kg
価格	¥1,590,000

大型モーターパンチフォーマー

MOTOR PUNCH FORMER WITH 3-JAW CHUCK (BIG TYPE)

台湾製



- 特長:
- FT-PFH600Mは、把握力が強く耐久性に優れています
 - センター穴は貫通型で、長尺のパンチやイジェクターピンも適用可能
 - ダブルベアリングを適用し、高度な安定性と正確さを実現しました
 - 電源: 単相200V
 - モーター回転数: 50~550min-1

把握可能径 $\Phi 4 - \Phi 160$ 回転

品番	FT-PFH600M
センター高さ	130±0.5mm
本体貫通穴	Ø45mm
外径把握範囲	Ø4-160mm
内径把握範囲	Ø48-150mm
回転精度	0.003mm
繰り返し精度	0.015mm
チャック仕様	SC06
重量	30kg
価格	¥1,890,000

PF650型 ERコレットパンチフォーマー

PUNCH FORMER WITH ER COLLETS CHUCK

台湾製



- 特長:
- FT-PF650は、把握力が強く耐久性に優れています
 - センター穴は貫通型で、長尺のパンチやイジェクターピンも適用可能
 - ダブルベアリングを適用し、高度な安定性と正確さを実現しました
 - 単能割出機能により多角形のパンチを正確に製作できます
 - 市販のDIN規格ERコレットが使用できます。

把握可能径 下記参照 回転 割出

L	D	振れ精度
6	1.0-1.6	0.01mm
10	1.6-3.0	
16	3.0-7.0	
25	7.0-10.0	
40	10.0-18.0	
50	18.0-24.0	
60	24.0-34.0	

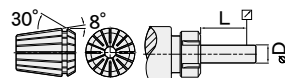

※他社メーカーでもDIN規格のERコレットなら使用可能です。互換表はP.52を参照してください。

品番	センター高さ	割出数と精度	本体貫通穴	回転精度	把握可能サイズ	標準付属コレット	重量	価格
FT-PF650-SER20	85±0.5mm	24分割	Ø30mm	0.003mm	2.0~13.0mm	3、4、6、8、10	5.5kg	¥430,000
FT-PF650-SER32		15°±10"			3.0~20.0mm	4、8、12、16、20	6.5kg	¥430,000
FT-PF650-SER40					12.0~34.0mm	6、10、16、20、25	6.6kg	¥450,000

微調整式パンチフォーマー

FINE-TUNING PUNCH FORMER



台湾製

- 特長: ●FT-PF350は、微調整機能付きで、把握力が強く耐久性に優れています
 ●センター穴は貫通型で、長尺のパンチやインジェクターピンも適用可能
 ●ダブルベアリングを適用し、高度な安定性と正確さを実現しました
 ●単能割出機能により多角形のパンチを正確に製作できます

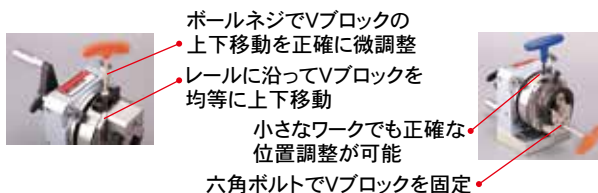

品番	FT-PF350
センター高さ	85±0.5mm
割出数と精度	24、15°±10"
本体貫通穴	Φ30mm
Vブロック把握範囲	Ø3-30mm
Vブロック移動量	25mm
把握精度	0.005mm
重量	8.2kg
価格	¥490,000

加工例

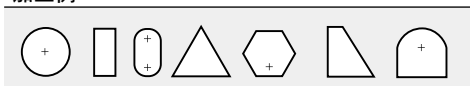

把握可能径 **Φ3-Φ30** 回転 割出

微調整式パンチフォーマー

FINE-TUNING PUNCH FORMER

台湾製

- 特長: ●FT-PF450は、微調整機能付きで、把握力が強く耐久性に優れています
 ●センター穴は開いていません。
 ●スライドプレートにより水平方向にも動かすことができます
 ●ダブルベアリングを適用し、高度な安定性と正確さを実現しました
 ●単能割出機能により多角形のパンチを正確に製作できます

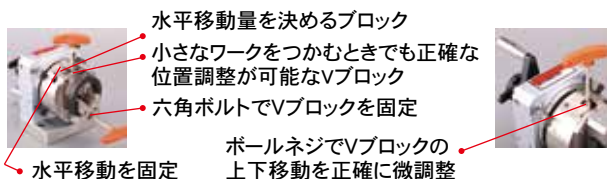

品番	FT-PF450
センター高さ	85±0.5mm
割出数と精度	24、15°±10"
本体貫通穴	なし
Vブロック把握範囲	Ø3-30mm
Vブロック移動量	45mm
Vブロック水平移動量	±18mm
把握精度	0.005mm
重量	9.2kg
価格	¥580,000

加工例

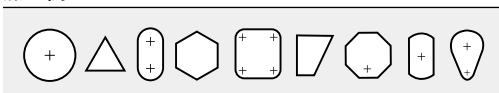

把握可能径 **Φ3-Φ30** 回転 割出 水平移動

パンチフォーマー

PUNCH FORMER WITH 3-JAW CHUCK

台湾製

- 特長: ●FT-PF550は、把握力が強く耐久性に優れています
 ●センター穴は貫通型で、長尺のパンチやインジェクターピンも適用可能
 ●精密3爪スクロールチャック付FT-PF550-SC40は精度0.003mmの超精密タイプ
 ●3爪スクロールチャック付FT-PF550-SC04は把握範囲の広い汎用タイプ
 ●ダブルベアリングを適用し、高度な安定性と正確さを実現しました
 ●単能割出機能により多角形のパンチを正確に固定できます



FT-PF550-SC40



FT-PF550-SC04

把握可能径 **下記参照** 回転 割出

品番	FT-PF550-SC40	FT-PF550-SC04
センター高さ	85±0.5mm	85±0.5mm
割出数と精度	24、15°±10"	24、15°±10"
本体貫通穴	Ø30mm	Ø30mm
内径把握範囲	Ø1-25mm	Ø3-90mm
外径把握範囲	把握不可	Ø32-84mm
回転精度	0.003mm	0.015mm
繰り返し精度	0.003mm	—
重量	8.5kg	7.8kg
価格	¥590,000	¥450,000

GPFE型 センターパンチフォーマー

CENTER PUNCH FORMER



台湾製

- 特長: ●このセンターパンチフォーマーは同心度を保持するために
回転センターを備え、より精度の高い加工を安定して行うことが可能
- 材質:SKS3 硬度:HRC60~62°
 - 別途回し金(ケレ)をご用意ください。

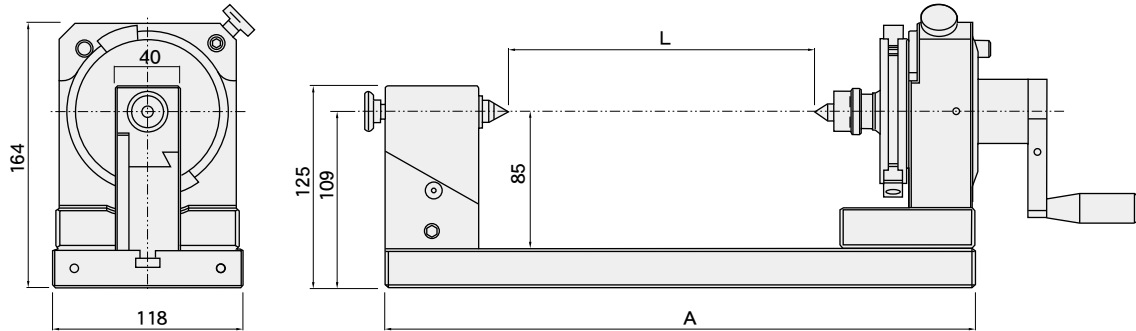

品番	A	L	割出数と精度	真円度	平行度	直角度	回転範囲	重量	価格
FT-GPFE150	375	0~150	24分割 15°±10"	0.002mm	0.002mm /100mm	0.002 /100mm	360°	20kg	¥690,000
FT-GPFE250	475	0~250						23kg	¥710,000
FT-GPFE350	575	0~350						26kg	¥730,000
FT-GPFE450	675	0~450						29.5kg	¥750,000

GPFEM型 モーターセンターパンチフォーマー

MOTOR CENTER PUNCH FORMER

台湾製

- 特長: ●このモーターセンターパンチフォーマーは同心度を保持するために
回転センターを備え、より精度の高い加工を安定して行うことが可能
- 材質:SKS3 硬度:HRC60~62°
 - 別途回し金(ケレ)をご用意ください。
 - 電源:単相100V
 - モーター回転数:50~550min-1

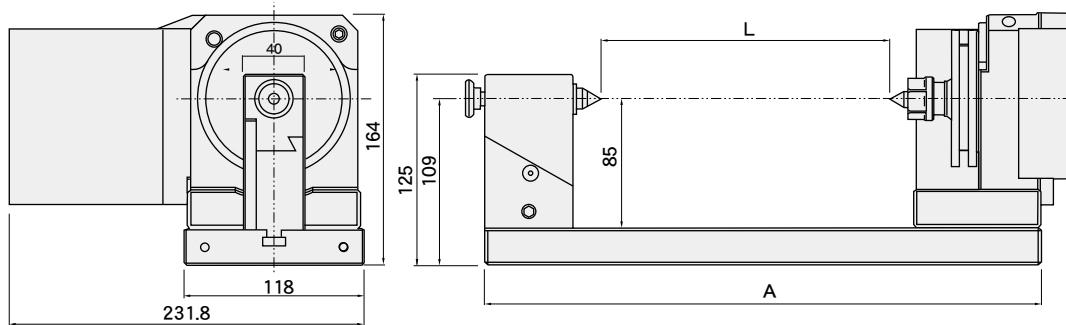

品番	A	L	真円度	平行度	直角度	回転範囲	電源	重量	価格
FT-GPFE150M	375	0~150	0.002mm	0.002mm /100mm	0.002 /100mm	360°	AC100V	23kg	¥910,000
FT-GPFE250M	475	0~250						26kg	¥930,000
FT-GPFE350M	575	0~350						29kg	¥950,000
FT-GPFE450M	675	0~450						32.5kg	¥970,000

GPFC型 センターパンチフォーマー

3-JAWS CENTER PUNCH FORMER



台湾製

- 特長:
- このセンターパンチフォーマーは同心度を保持するために回転センターを備え、より精度の高い加工を安定して行うことが可能
 - 把握部がスクロールチャックのため、大きな径のワークや異なるサイズのワークを素早く正確に把握することが可能
 - 外径把握径: $\phi 2 \sim 70$
内径把握径: $\phi 24 \sim 64$



チャック部の材質はミーハナイトを使用

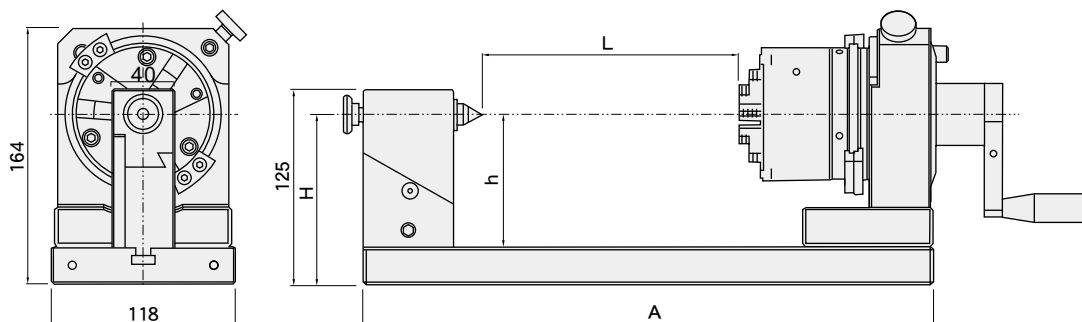

品番	A	L	中心高さ(h)	中心高さ(H)	割出数と精度	材質	硬度	真円度	平行度	直角度	回転範囲	重量	価格
FT-GPFC150	375	0~150	85mm	109mm	24、 $15^{\circ} \pm 10''$	SKS3	HRC60-62°	0.002mm	0.002mm /100mm	0.002 /100mm	360°	20kg	¥710,000
FT-GPFC250	475	0~250										23kg	¥730,000
FT-GPFC350	575	0~350										26kg	¥750,000
FT-GPFC450	675	0~450										29.5kg	¥780,000

GPFCM型 モーターセンターパンチフォーマー

3-JAWS CENTER PUNCH FORMER

台湾製

- 特長:
- このモーターセンターパンチフォーマーは同心度を保持するために回転センターを備え、より精度の高い加工を安定して行うことが可能
 - 把握部がスクロールチャックのため、大きな径のワークや異なるサイズのワークを素早く正確に把握することが可能
 - 外径把握径: $\phi 2 \sim 70$
内径把握径: $\phi 24 \sim 64$
 - 電源: 単相100V
 - モーター回転数: 50~550min-1



チャック部の材質はミーハナイトを使用

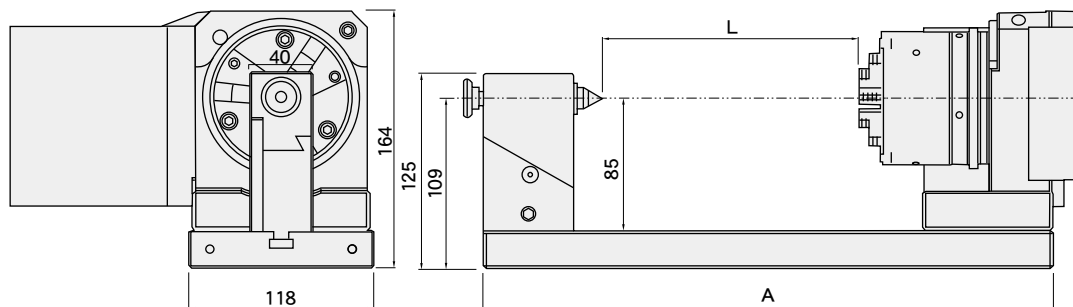

品番	A	L	中心高さ(h)	中心高さ(H)	材質	硬度	真円度	平行度	直角度	回転範囲	重量	価格
FT-GPFC150M	375	0~150	85mm	109mm	SKS3	HRC60-62°	0.002mm	0.002mm /100mm	0.002 /100mm	360°	23kg	¥930,000
FT-GPFC250M	475	0~250									26kg	¥950,000
FT-GPFC350M	575	0~350									29kg	¥970,000
FT-GPFC450M	675	0~450									32.5kg	¥990,000

スクロールチャック型 モーターパンチフォーマー

PRECISION MOTOR 3-JAWS PUNCH FORMER



台湾製



- 特長:
- 3爪チャックSC03により簡単に早く、しかも正確にクランプすることが可能
 - 精密なダブルベアリングを採用し、安定性と高い精度を備えた耐久性の高いモーターパンチフォーマーです
 - 電源: 単相100V
 - モーター回転数: 50~550min-1

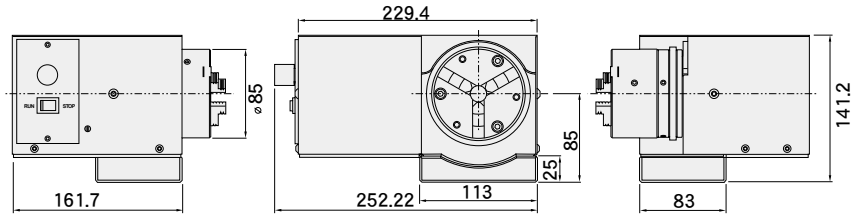

品番	センター高さ	チャック部貫通穴	外径把握範囲	内径把握範囲	回転精度	繰返し精度	チャックサイズ	電源	重量	価格
FT-PF550M	85±0.5mm	∅16mm	∅2-70mm	∅24-64mm	0.003mm	0.015mm	SC03	AC100V	17kg	¥690,000

ERコレット型 モーターパンチフォーマー

PRECISION MOTOR ER COLLET PUNCH FORMER

台湾製



- 特長:
- 把握部がERコレットのため、最小2mmから最大26mmまでの直径のワークを正確に、早く把握することが可能
 - 精密なダブルベアリングを採用し、安定性と高い精度を備えた耐久性の高いモーターパンチフォーマーです
 - 市販のDIN規格ERコレットが使用できます。
 - 電源: 単相100V
 - モーター回転数: 50~550min-1

ファーステックERコレット

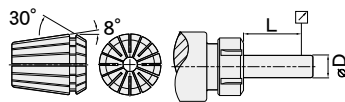

L	D	振れ精度
6	1.0-1.6	0.01mm
10	1.6-3.0	
16	3.0-7.0	
25	7.0-10.0	
40	10.0-18.0	
50	18.0-24.0	
60	24.0-34.0	

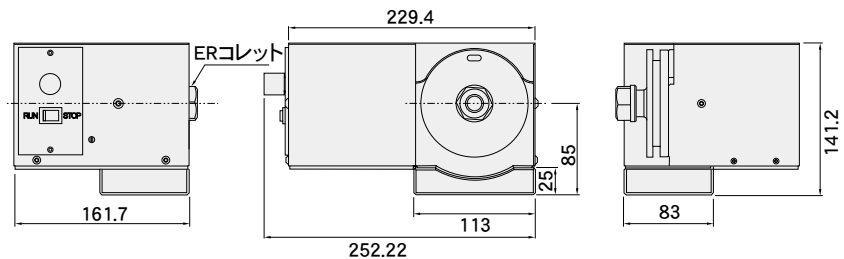

品番	中心高さ	電圧	回転精度	標準付属コレット	重量	価格
FT-PF650M-SER20	85±0.5mm	AC100V	0.003mm	3, 4, 6, 8, 10	17kg	¥670,000
FT-PF650M-SER32				4, 8, 12, 16, 20	18kg	¥670,000
FT-PF650M-SER40				6, 10, 16, 20, 25	19kg	¥690,000

※他社メーカーでもDIN規格のERコレットなら使用可能です。
互換表はP.52を参照してください。

大型パンチフォーマー

PUNCH FORMER (BIG)

FIRSTEC

台湾製

- 特長: ●FT-PF300は、把握力が強く耐久性に優れています
 ●センター穴は貫通型で、長尺のパンチやイジェクターピンも適用可能
 ●Vブロックで保持するため、正確に安定してワークを保持し、加工できます
 ●単能割出機能により多角形のパンチを正確に製作できます

加工例

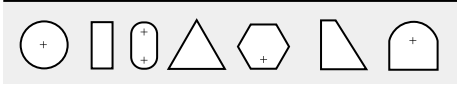

最大把握径
Φ70

回転

割出

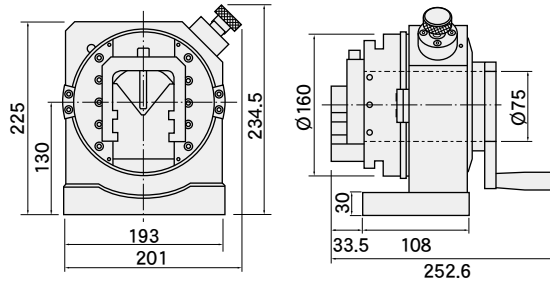

品番	FT-PF300
センター高さ	130mm
Vブロック把握範囲	最大Ø70mm
Vブロックの移動量	60mm
割出数と精度	24、15°±10"
本体貫通穴	Ø75mm
把握精度	0.008mm
重量	21.3kg
価格	¥1,180,000

大型パンチフォーマー

PUNCH FORMER (BIG)

台湾製

- 特長: ●FT-PF500は、把握力が強く耐久性に優れています
 ●センター穴は貫通型で、長尺のパンチやイジェクターピンも適用可能
 ●ただしワークをセンター穴に貫通させた場合、水平移動が制限されます
 ●Vブロックで保持するため、正確に安定してワークを保持し、加工できます
 ●スライドプレートにより水平方向にも動かすことができます
 ●単能割出機能により多角形のパンチを正確に製作できます

加工例



最大把握径
Φ70

回転

割出

水平移動

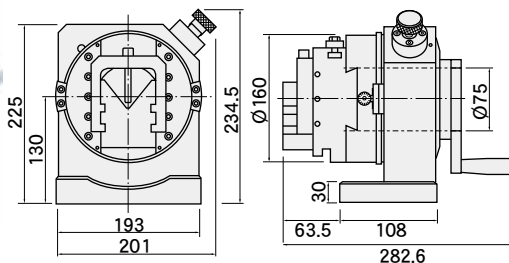

品番	FT-PF500
センター高さ	130mm
Vブロック把握範囲	最大Ø70mm
Vブロックの移動量	60mm
Vブロック水平移動量	±25mm
割出数と精度	24、15°±10"
本体貫通穴	Ø75mm
把握精度	0.008mm
重量	23.3kg
価格	¥1,400,000

大型パンチフォーマー

3-JAWS PUNCH FORMER (BIG)

台湾製

- 特長: ● FT-PF600は、把握力が強く耐久性に優れています
 ● センター穴は貫通型で、長尺のパンチやイジェクターピンも適用可能
 ● 単能割出機能により多角形のパンチを正確に製作できます

把握可能径
Φ4-Φ160

回転

割出

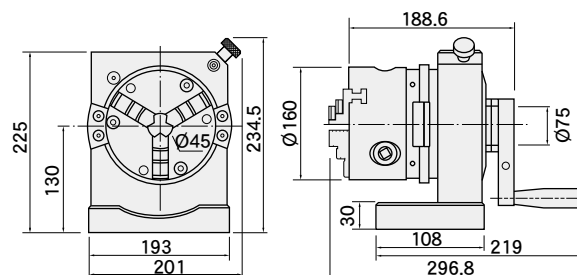

品番	FT-PF600
センター高さ	130mm
割出数と精度	24、15°±10"
本体貫通穴	Ø45mm
外径把握範囲	Ø4-160mm
内径把握範囲	Ø48-150mm
繰返し精度	0.015mm
重量	24.3kg
価格	¥1,180,000

PFA型 パンチフォーマー

PUNCH FORMER



- 特長: ●平面研削盤とPFAパンチフォーマーを使用して多種多様なパンチを製作できます 台湾製
 ●楕円、コーナーRにも成型できるよう水平方向、垂直方向に動かせます
 ●フォーミングレバーを取り付けることにより研磨ホイールの成型、ドレッシングも可能です
 ●センター穴は開いていません。
 ●単能割出機能により多角形のパンチを正確に製作できます



把握可能径
Φ4-Φ30

回転

割出

水平移動

品番	FT-PFA
中心高さ	80-81mm
Vブロック把握範囲	φ4-30mm
Vブロックの移動量	30mm
水平移動量	±12.5mm
割出数と精度	24、15°±10°
最大砥石径	φ200mm
円弧研磨時の最大半径	凸:R48mm 凹:R100mm
把握精度	0.005mm
標準付属品	フォーミングレバー レンチ ケース
本体重量	8.6kg
価格	¥490,000

加工例

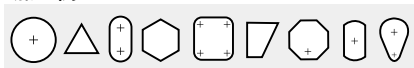

計算式

凸円弧加工..... $h = H - R$

凹円弧加工..... $h = H + R$

h: パンチフォーマー底面から

ダイヤモンドドレッサーまでの距離

H: パンチフォーマーのセンター高さ

R: ドレッシング対象物の半径

加工例

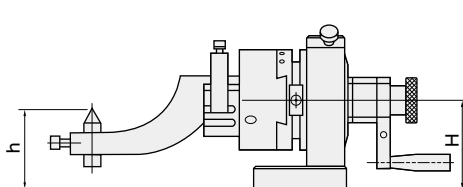
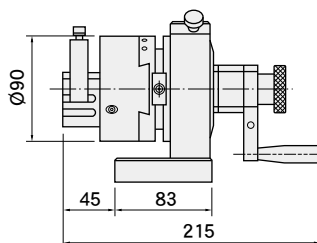
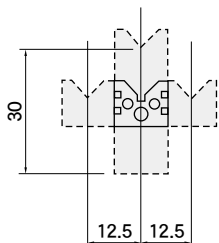
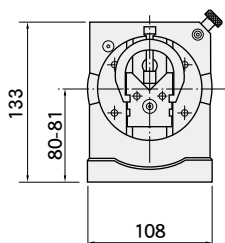
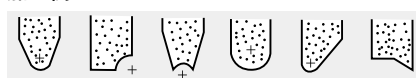

PFB型 パンチフォーマー

PUNCH FORMER

- 特長: ●センター穴は貫通型で、長尺のパンチやインジェクターピンも適用可能 台湾製
 ●フォーミングレバーを取り付けることにより研磨ホイールの成型、ドレッシングも可能です
 ●別売りのFT-PFB1でアンギュラーホイールドレッシング用にも使用可能
 ●回転と任意の角度での固定ができます
 ●単能割出機能により多角形のパンチを正確に製作できます



重量: 0.8kg

把握可能径
Φ4-Φ30

回転

割出

品番	FT-PFB
中心高さ	80-81mm
Vブロック把握範囲	φ4-30mm
Vブロックの移動量	30mm
割出数と精度	24、15°±10°
本体貫通穴	φ30mm
最大砥石径	φ200mm
円弧研磨時の最大半径	凸:R48mm 凹:R100mm
標準付属品	フォーミングレバー レンチ ケース
本体重量	7.6kg
価格	¥400,000

FT-PFB1

価格: ¥60,000

重量: 0.6kg

※FT-PFB1は別売りになります

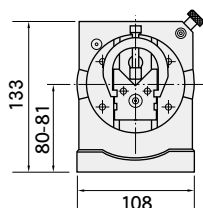
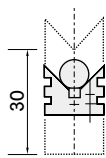
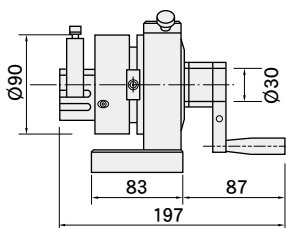
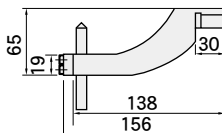

適用パンチフォーミング		適用研磨砥石ドレッシング	
○□△◇▽◇		▽▽▽▽▽▽	
パンチフォーミング	研磨砥石ラジアドレッシング	研磨砥石 アンギュラードレッシング	

PFC型 パンチフォーマー

3-JAW PUNCH FORMER

FIRSTEC

パンチフォーマー

- 特長: ●センター穴は貫通型で、長尺のパンチやインジェクターピンも適用可能 台湾製
 ●回転と任意の角度での固定ができます
 ●単能割出機能により多角形のパンチを正確に製作できます



把握可能径 $\Phi 2-\Phi 70$ 回転 割出

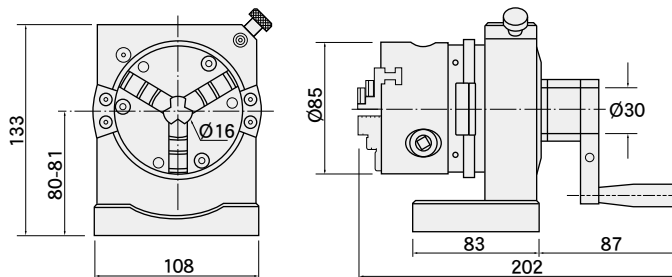

品番	FT-PFC
チャック	3爪3インチスクロールチャック
外径把握範囲	$\Phi 2-\Phi 70\text{mm}$
内径把握範囲	$\Phi 24-\Phi 64\text{mm}$
本体貫通穴	チャック部: $\Phi 16\text{mm}$
センター高さ	80-81mm
割出し数と精度	24, $15^\circ \pm 10''$
回転精度	0.003mm
繰返し精度	0.015mm
目盛	本尺1° 副尺6'
重量	7.6kg
価格	¥430,000

PFD-ER型 パンチフォーマー

ER COLLET PUNCH FORMER

- 特長: ●センター穴は貫通型で、長尺のパンチやインジェクターピンも適用可能 台湾製
 ●市販のDIN規格ERコレットが使用可能
 ●回転と任意の角度での固定ができます
 ●単能割出機能により多角形のパンチを正確に製作できます



把握可能径 下記参照 回転 割出

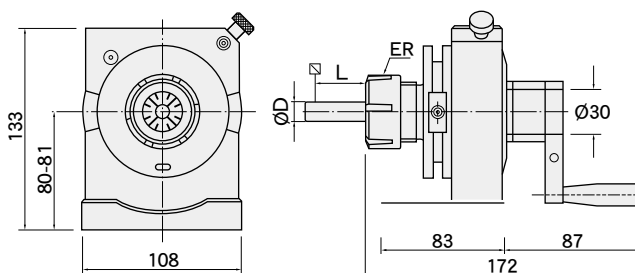

ファーステックERコレット

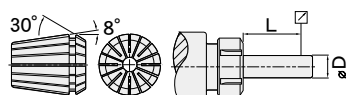

L	D	振れ精度
6	1.0-1.6	0.01mm
10	1.6-3.0	
16	3.0-7.0	
25	7.0-10.0	
40	10.0-18.0	
50	18.0-24.0	
60	24.0-34.0	

品番	FT-PFD-ER16	FT-PFD-ER32	FT-PFD-ER40
チャック	ERコレットチャック	ERコレットチャック	ERコレットチャック
外径把握範囲	$\Phi 0.5-\Phi 10\text{mm}$	$\Phi 2.1-\Phi 20\text{mm}$	$\Phi 3.1-\Phi 26\text{mm}$
本体貫通穴	$\Phi 30\text{mm}$	$\Phi 30\text{mm}$	$\Phi 30\text{mm}$
センター高さ	80-81mm	80-81mm	80-81mm
割出し数と精度	24, $15^\circ \pm 10''$	24, $15^\circ \pm 10''$	24, $15^\circ \pm 10''$
回転精度	0.005mm	0.005mm	0.005mm
目盛	本尺1° 副尺6'	本尺1° 副尺6'	本尺1° 副尺6'
重量	5.6kg	6.6kg	7.6kg
標準付属コレット	2, 3, 4, 6, 8	4, 8, 12, 16, 20	6, 10, 16, 20, 25
価格	¥430,000	¥430,000	¥470,000

※他社メーカーでもDIN規格のERコレットなら使用可能です。
 互換表はP.52を参照してください。

PFBM型 モーターパンチフォーマー

MOTOR PUNCH FORMER



外側カバー無も選択できます

- 特長:
- モーター内蔵により、より加工効率を上げることができます
 - モーターの回転数を50~300min-1の間に設定することができます
 - 電源: 単相100V
 - モーター回転数: 50~300min-1

品番	FT-PFBM
中心高さ	80 - 81mm
Vブロック把握範囲	Ø4 - 30mm
Vブロック移動量	25mm
把握範囲	0.005mm
電源	AC100V
本体重量	9.1kg
価格	¥540,000

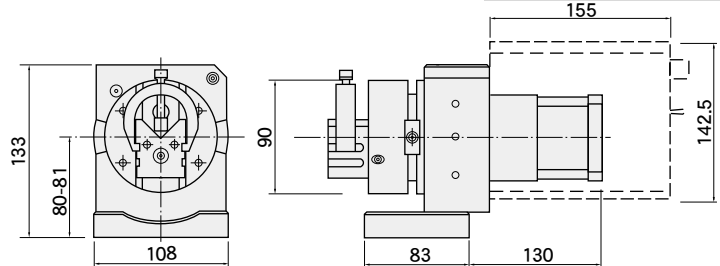

PFCM型 モーターパンチフォーマー

MOTOR 3-JAW PUNCH FORMER



外側カバー無も選択できます

- 特長:
- モーター内蔵により、より加工効率を上げることができます
 - 把握部がスクロールチャックのため、大きな径のワークや異なるサイズのワークを素早く正確に把握することができます、大量生産に向いています
 - 電源: 単相100V
 - モーター回転数: 50~300min-1

品番	FT-PFCM
チャック	3爪3インチスクロールチャック
外径把握範囲	Ø2 - Ø70mm
内径把握範囲	Ø24 - Ø64mm
チャック部貫通穴	Ø16mm
センター高さ	80 - 81mm
回転精度	0.003mm
繰返し精度	0.015mm
電源	AC100V
重量	10.1kg
価格	¥580,000

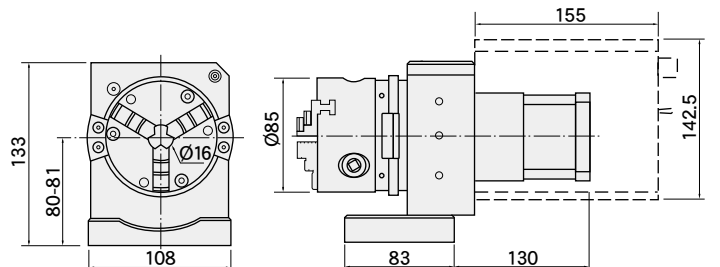

PFDM-ER型 モーターパンチフォーマー

MOTOR ER COLLET PUNCH FORMER



外側カバー無も選択できます

- 特長:
- 把握部がERコレットのため、最小2mmから最大26mmまでの直径のワークを正確に、早く把握することができます、心出し作業も不要です
 - モーター内蔵により、より加工効率を上げることができます
 - モーターの回転数を50~300min-1の間に設定することができます
 - 電源: 単相100V
 - モーター回転数: 50~300min-1

ファーステックERコレット

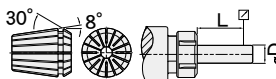

L	D	振れ精度
6	1.0-1.6	0.01mm
10	1.6-3.0	
16	3.0-7.0	
25	7.0-10.0	
40	10.0-18.0	
60	24.0-34.0	

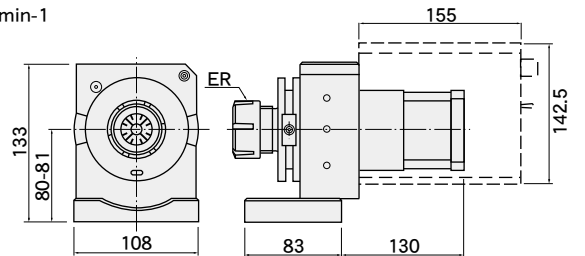

品番	標準付属コレット	電源	重量	価格
FT-PFDM-ER16	2, 3, 4, 6, 8	100V	8.2kg	¥580,000
FT-PFDM-ER32	4, 8, 12, 16, 20	100V	9.2kg	¥580,000
FT-PFDM-ER40	6, 10, 16, 20, 25	100V	10.2kg	¥610,000

※他社メーカーでもDIN規格のERコレットなら使用可能です。互換表はP.52を参照してください。

パンチフォーマー用サインプレート

SINE PLATE FOR PUNCH FORMER



台湾製

- FT-SPF50サインプレートはパンチフォーマー FT-PFA、FT-PFB、FT-PFC、FT-PFDに適應するサインプレートです。
- パンチフォーマーを0~46°まで傾斜させるのに最適なプレートです。

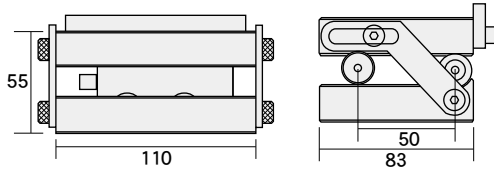
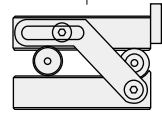

品番	硬度	精度	重量	価格
FT-SPF50	HRC55°	0.005mm	3.3kg	¥80,000

パンチフォーマー用スライドプレート

REPLACEABLE TYPE THREAD GRINDING SLIDER

台湾製

- FT-GTFはパンチフォーマー FT-PFA、FT-PFB、FT-PFC、FT-PFDに適應できるネジ研磨用スライダです
- スライドプレート単体での販売は行っていません。パンチフォーマーと組み合わせての販売となります
- ネジピッチにより適切なスレッドバーを選択して、取り付けてください
(スレッドバー:P0.5/P0.7/P0.8/P1.0/P1.25/P1.5/P1.75/P2.0、その他別作対応可)
- スレッドバーはP1.0が標準付属です。必要に応じてご注文ください



スレッドバー



スライドプレート

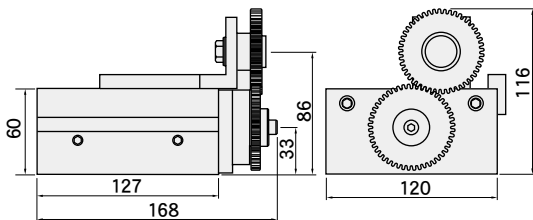

パンチグラインダー

PUNCH GRINDER



台湾製

- パンチグラインダー FT-PGAは研磨機の上にに取り付けて丸パンチの研磨を行うものです。円筒研磨を自動的に行うことができます。
- 重研磨の場合は押えローラーでしっかりと保持することもできます。
- 回転精度は0.005mm以内で、外径1.5mm～25mmの丸パンチの研磨が可能です。

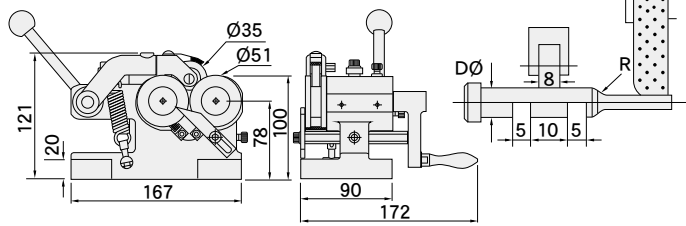

品番	FT-PGA
研磨可能径	Ø1.5 - Ø25mm
突き出し量	5-35mm
回転精度	0.005mm
重量	5.6kg
価格	¥120,000

小型パンチグラインダー

PUNCH GRINDER

台湾製

- 小型パンチグラインダー FT-PGASは、最小直径0.5mm x 長さ10mm用のパンチグラインダーです。
- 回転精度は0.005mm以内で、外径0.5mm～6.0mmの丸パンチの研磨が可能です。
- 直径が6mmを超える場合はFT-PGAをご使用ください。

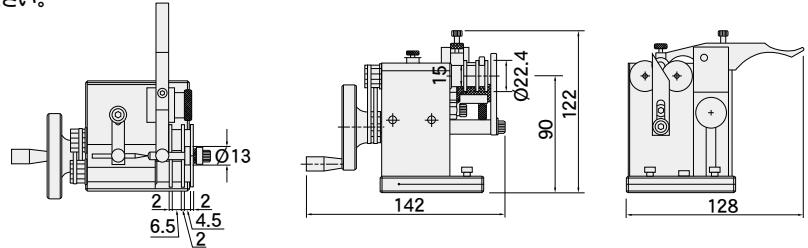

品番	FT-PGAS
研磨可能径	Ø0.5 - Ø6mm
突き出し量	5-35mm
回転精度	0.005mm
重量	2.5kg
価格	¥140,000

モーターパンチグラインダー

MOTOR PUNCH GRINDER

台湾製

- モーターパンチグラインダー FT-PGAMは芯出しが不要で、研磨機上にセットするだけでご使用いただけます。
- 軽量であるため、簡単に持ち運びが可能です。
- ダブルローラーを使用しているためロングピンやパンチの研磨にもご使用いただけます。

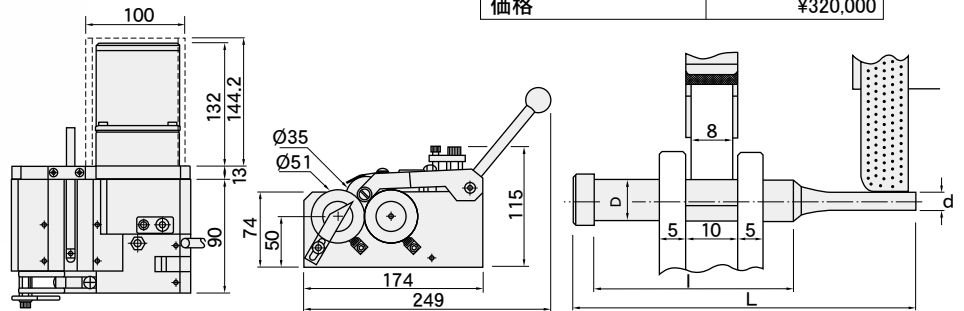

品番	FT-PGAM
ワーク長さ	20-120mm
研磨可能径	1.5mm-25mm
回転精度	0.005mm
ローラー回転数(60Hz)	129min-1
ローラー回転数(50Hz)	108min-1
モーター出力	25W
電源	AC100V
重量	10.2kg
価格	¥320,000

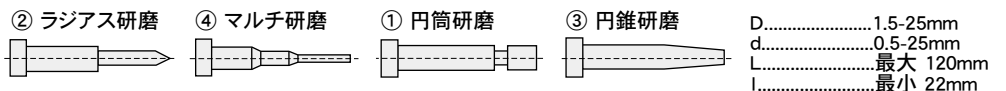

その他単品カタログ

その他のそれぞれの単品カタログもご用意しております

株式会社ファーステック 輸入工具
精密バイスカタログ

株式会社ファーステック

精密バイス

株式会社ファーステック 輸入工具
ワイヤーカットバイス

株式会社ファーステック

ワイヤーカットバイス

株式会社ファーステック 輸入工具
パンチフォーマー

株式会社ファーステック

パンチフォーマー

株式会社ファーステック 輸入工具
スクロールチャック

株式会社ファーステック

スクロールチャック

株式会社ファーステック 輸入工具
工作機械周辺機器

株式会社ファーステック

工作機械周辺機器

株式会社ファーステック 輸入工具
永磁チャック

株式会社ファーステック

永磁チャック

株式会社ファーステック 輸入工具
電磁チャック

株式会社ファーステック

電磁チャック

永電磁チャック総合カタログ

株式会社ファーステック

永電磁チャック

株式会社ファーステック 輸入工具
脱磁器

株式会社ファーステック

脱磁器

アースチェン リフティングマグネット

株式会社ファーステック

リフティングマグネット

特殊切削工具カタログ

株式会社ファーステック

特殊切削工具

精密直径測定器 / 精密直線測定器
パイテープ
Precision Linear Measurement Rule

株式会社ファーステック

パイテープ

ドリル研磨機
総合カタログ

株式会社ファーステック

ドリル研磨機

エンドミル研磨機
エンドミル切断機
総合カタログ

株式会社ファーステック

エンドミル研磨機

UHMWPEラウンドスリング
ポリウレタン保護具

株式会社ファーステック

ベルトスリング

- ※全商品 PL 保険（生産物賠償責任保険）加入済み
- ※本製品の修理、保証についてはお買い上げの販売店様または弊社にご依頼ください。
- ※このカタログに収録した製品の型式・外観・仕様・価格については予告なく変更する場合があります。予めご了承ください。
- ※主な製品の動画、詳細情報や最新情報は当社ホームページまたはイプロス当社サイトにてご覧いただけます。
- ※2023年1月現在の情報です。（価格につきましては、予告なく変更する場合があります。）



株式会社ファーステック

〒578-0911 大阪府東大阪市中新開1-15-11
TEL(072)960-3340 FAX(072)960-3399

- Eメールアドレス info@firsttec.co.jp
- ホームページアドレス <https://www.firsttec.co.jp>
- イプロス当社サイト <http://premium.ipros.jp/firsttec>
- YouTube 当社チャンネル <https://www.youtube.com/user/FirsttecJapan>

取扱店