

GH100

防塵防滴LEDスポットライト



GH100 SERIES WATER-PROOF LED LAMP

GH100-70(H).96(H) 規格

仕様

- 電源 DC 24VまたはAC 100V-240V
- 色温度 5700K or 3000K
- 演色性 > 80
- 投射角度 40°
- 保護等級 IP67
- 耐切削油

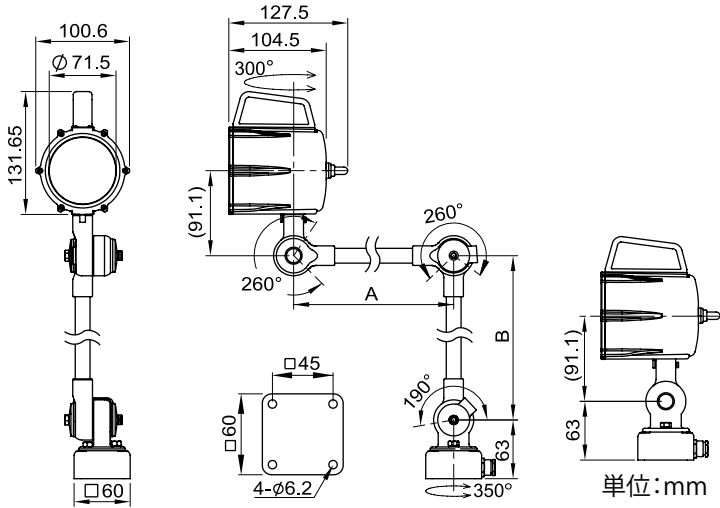

固定用金具

- FT-GS20 L字金具
- FT-GS21 クランプ
- FT-GS22 L字金具



品番	電源	消費電力	寸法	全光束	照度	投射角度	付属品
GH100-L70	DC24V	9W	A=400、B=400	1000lm	1.0m/3200 Lux	40°	FT-GS20
GH100-L70H	DC24V	14W	A=400、B=400	1450lm	1.0m/5600 Lux	40°	FT-GS20
GH100-S70	DC24V	9W	-	1000lm	1.0m/3200 Lux	40°	-
GH100-S70H	DC24V	14W	-	1450lm	1.0m/5600 Lux	40°	-
GH100-L96	AC100-240V	9W	A=400、B=400	1000lm	1.0m/3800 Lux	40°	FT-GS20
GH100-L96H	AC100-240V	14W	A=400、B=400	1800lm	1.0m/6200 Lux	40°	FT-GS20
GH100-S96	AC100-240V	9W	-	1000lm	1.0m/3800 Lux	40°	-
GH100-S96H	AC100-240V	14W	-	1800lm	1.0m/6200 Lux	40°	-

※GH100-L96(H)、GH100-S96(H)につきましては、単相100V、単相200V兼用の為プラグはついておりません。
お客様にて接地付のプラグをご用意ください。

GH100-81(H).95(H) 規格一覧

GH100-81(H).95(H) lamp at a glance

Features of LED lamp

- Operating voltage DC 24V 、 A/DC 24V or AC 100V-240V
- Colour temperature 5700K or 3000K
- Colour rendering > 80
- Beam angle 40°
- Degree of protection IP67(Only lamp housing)
- Cutting fluid resistant

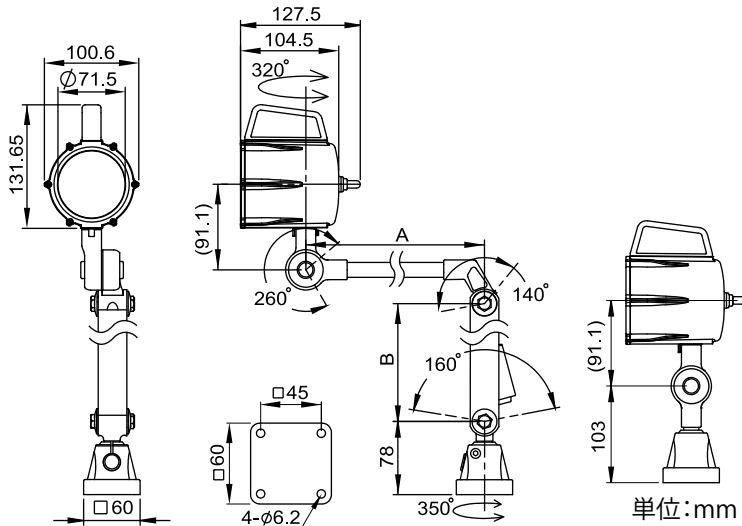

固定座

Mount

■ FT-GS20 固定座
FT-GS20 mount

■ FT-GS21 固定座
FT-GS21 mount

■ FT-GS22 固定座
FT-GS22 mount



型號 Type	使用電壓 Operating Voltage	LED功率 LED Watts	尺寸 Dimensions	光通量 Luminous Flux	照度 Illumination	投射角度 Beam angle	編號 No.
GH100-L81(H)	DC24V A/DC24V	9W H: 14W	A=400, B=400	1000lm 1450lm	1.0m/3200 Lux 1.0m/5600 Lux	DEG: 40°	000 109 017 000 109 018
GH100-M81(H)	DC24V A/DC24V	9W H: 14W	A=220, B=280	1000lm 1450lm	1.0m/3200 Lux 1.0m/5600 Lux	DEG: 40°	000 109 019 000 109 020
GH100-LM81(H)	DC24V A/DC24V	9W H: 14W	A=400, B=280	1000lm 1450lm	1.0m/3200 Lux 1.0m/5600 Lux	DEG: 40°	000 109 021 000 109 022
GH100-S81(H)	DC24V A/DC24V	9W H: 14W	-	1000lm 1450lm	1.0m/3200 Lux 1.0m/5600 Lux	DEG: 40°	000 109 023 000 109 024
GH100-L95(H)	AC100-240V	9W H: 14W	A=400, B=400	1000lm 1800lm	1.0m/3800 Lux 1.0m/6200 Lux	DEG: 40°	000 109 025 000 109 026
GH100-M95(H)	AC100-240V	9W H: 14W	A=220, B=280	1000lm 1800lm	1.0m/3800 Lux 1.0m/6200 Lux	DEG: 40°	000 109 027 000 109 028
GH100-LM95(H)	AC100-240V	9W H: 14W	A=400, B=280	1000lm 1800lm	1.0m/3800 Lux 1.0m/6200 Lux	DEG: 40°	000 109 029 000 109 030
GH100-S95(H)	AC100-240V	9W H: 14W	-	1000lm 1800lm	1.0m/3800 Lux 1.0m/6200 Lux	DEG: 40°	000 109 031 000 109 032

※GH100-L95(H)、GH100-M95(H)、GH100-LM95(H)、GH100-S96(H)につきましては、単相100V、単相200V兼用の為プラグはついておりません。
お客様にて接地付のプラグをご用意ください。

型番説明

Model number configuration

GH100 - L95H + GS-20

①

②

③

④

⑤

① 系列 Series

-

② 支臂尺寸 Arm dimensions

L ,M ,LM ,S

③ 型號、使用電壓 TYPE Operating Voltage

81 ,95

④ LED亮度 LED Brightness
H(14W),None(9W)

⑤ 固定座 Mount

FT-GS20,FT-GS21,FT-GS22

その他単品カタログ

その他のそれぞれの単品カタログもご用意しております



精密バイス



ワイヤーカットバイス



パンチフォーマー



スクロールチャック



工作機械周辺機器



永磁チャック



電磁チャック



永電磁チャック



脱磁器



リフティングマグネット



特殊切削工具



パイテープ



ドリル研磨機



エンドミル研磨機



ベルトスリング

- ※ご購入後1年間保証付
- ※全商品 PL 保険（生産物賠償責任保険）加入済み
- ※本製品の修理、保証についてはお買い上げの販売店様または弊社にご依頼ください。
- ※このカタログに収録した製品の型式・外観・仕様・価格については予告なく変更する場合があります。予めご了承ください。
- ※主な製品の動画、詳細情報や最新情報は当社ホームページまたはイプロス当社サイトにてご覧いただけます。
- ※2023年1月現在の情報です。
(価格につきましては、予告なく変更する場合があります。)



株式会社ファーステック

〒578-0911 大阪府東大阪市中新開1-15-11
TEL(072)960-3340 FAX(072)960-3399

- Eメールアドレス info@firsttec.co.jp
- ホームページアドレス <https://www.firsttec.co.jp>
- イプロス当社サイト <http://premium.ipros.jp/firsttec>
- YouTube 当社チャンネル <https://www.youtube.com/user/FirsttecJapan>

取扱店