

3- $\phi 6.6$ 通孔
THROUGH HOLE DRILLING
3-柱型孔 $\phi 11*6.5L$
PIT HOLE DRILLING

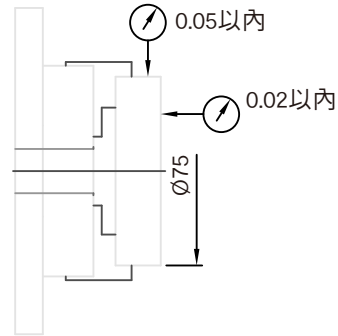
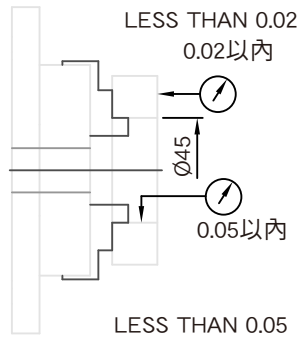
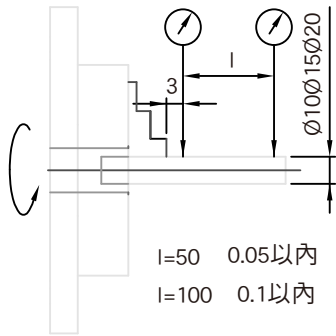
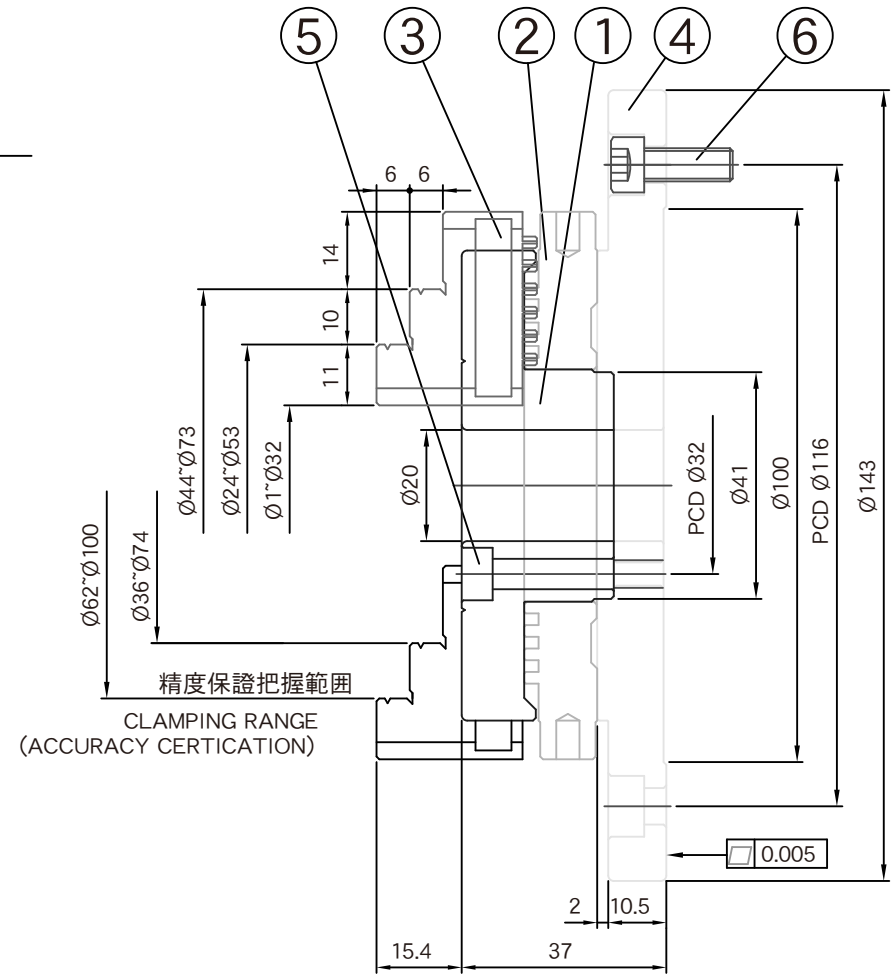
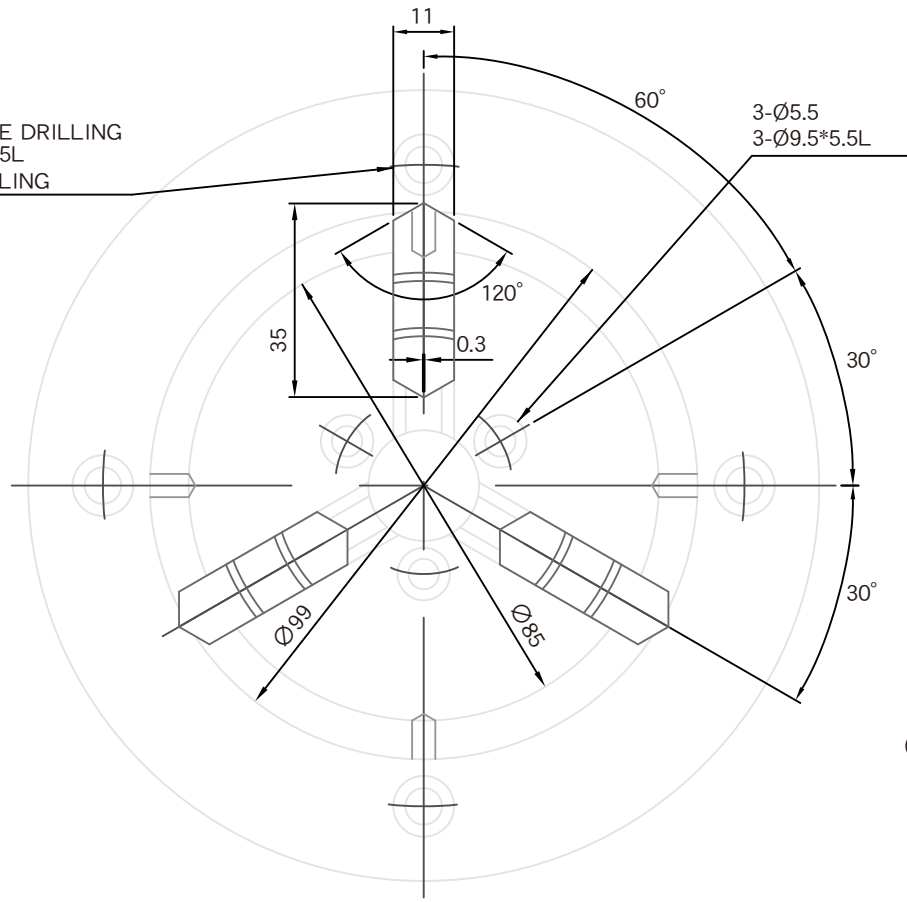

NO.	部品名	材質	個数	硬度	
1	本体	S50C	1	HRC25±2°	
2	JAWディスク	SCM440	1	HRC40±2°	
3	爪	SCM415	3	HRC60±2°	
4	フランジ	S50C	1	DYE BLACK	
5	ボルト	SCM3	3		M5*0.8P*30L
6	ボルト	SCM3	4		M6*1P*16L

一般公差				機種	03SE
尺寸範囲	許容差			件名	
1-4	±0.05	単位	MM	件名	
4-16	±0.07				
16-63	±0.1	材質			
63-250	±0.2				
250-1000	±0.3	投影	☉		
1000-1500	±0.5				
		比例	1:1		